

Figure 3 / Figura 3

Figure 4 / Figura 4

FIGURE 1 / FIGURA 1

DO NOT USE SHADE OR ACCESSORIES IN THIS AREA
NE PAS PLACER L'ABAT-JOUR DANS CETTE ZONE
NO UTILICE LA PANTALLA Y ACCESORIOS EN ESTA AREA

Usable area for shade and accessory
 Zone sécuritaire pour l'abat-jour et les accessoires
 Area útil para la pantalla y accesorios

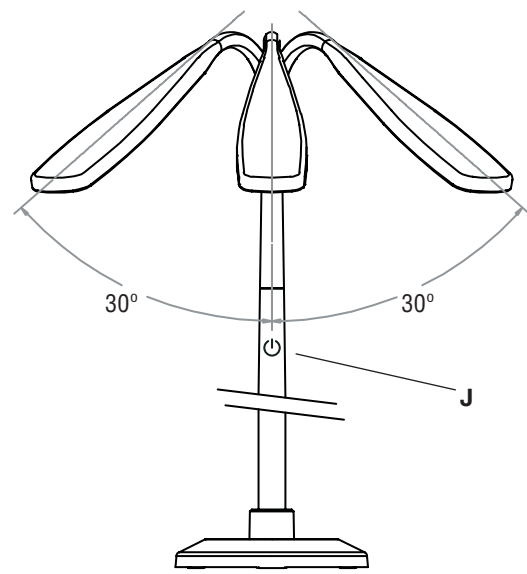

Figure 2 / Figura 2

Natural Daylight LED Flex Floor Lamp

CSP9300C CSP93G5C CSP9300C-SHPR CSP93G5C-SHPR

ACDL10F-FS

CONGRATULATIONS!

You've purchased the finest in natural lighting technology with your new OttLite® product.

PRODUCT REGISTRATION FORM

Please complete the enclosed product registration form and return it today by mail, or register online by going to: OttLite.com/warranty.

WARNING: To prevent electric shock, make sure the lamp is not plugged in until all assembly steps are complete.

CAUTION: TIP HAZARD DO NOT MOVE SHADE OR ACCESSORIES outside of the shaded area as shown in Figure 1. Shade and accessories must be kept within the shaded area and must align in the same forward-facing direction as the base.

LAMP ASSEMBLY

1. Unpack all lamp parts and lay out with the base (A) lying flat on a steady surface.
2. To ease assembly, straighten gooseneck (G) so that shade (H), neck, and dowel (F) are in a straight line.
3. Remove wrench (M), bolt (L) and washer (K) from the plastic bag included in the box containing the base.
4. Insert upper pole (C) into the lower pole (B) and thread lightly until tightened.
5. Firmly insert the stem (or bottom) of assembled pole (B-C) into the hole located in the base (A).
6. Insert bolt (L) through the washer (K), then into the recessed hole in the bottom of the base (A) as shown in the diagram.
7. Use the enclosed wrench (M) to tighten the bolt (L) securely, turning clockwise until tight.
8. Before assembling shade and gooseneck assembly (G) to upper pole (C), connect adapter input (D) into connector (E) in the bottom of dowel (F). See Figure 3. Finish assembly by inserting dowel (F) into upper pole (C). **IMPORTANT:** To lock dowel (F) into upper pole (C) make sure "opening" located on back of dowel is aligned with inner pole "tab" also marked with an arrow. Inner pole tab and arrow are shown in Figure 4. The shade and gooseneck assembly (G) should be flush with the upper pole and free to rotate. Dowel opening can be easily seen in Figure 3.
9. Connect the input jack (N) of adapter (P) into connection (O) located in the rear-bottom of pole (B).

OPERATION

1. Plug the AC Adapter (P) into a standard household 120V AC outlet. **NOTE:** Only use with supplied AC adapter to avoid damage of fire.
2. Turn the lamp ON or OFF by using power switch (J) located in the front-lower side of gooseneck assembly (G). Power switch (J) is a "touch" switch that controls the dimmer function of the lamp.
 3. To power LED lighting, slightly touch the switch (J) to achieve the following:
 - to turn lamp "ON"; touch the switch "once"
 - to turn lamp "OFF"; touch the switch a "second" time.
 4. To power LED dimmer setting, slightly touch the switch (J) to turn "ON" lamp and achieve the following:
 - to operate dimmer function; continuously "press" switch until light reaches its lowest setting or "stop" pressing switch when reaching desired lower light level.
 - after reaching desired lower light level, continuously "press" switch again until reaching original setting.
- NOTE:** If dimmer function was employed prior to turning "OFF" lamp, the lamp will return to light setting last employed unless disconnected from adapter.
5. To position the shade simply bend the gooseneck (G) as needed to point the light. To avoid damaging the lamp, **DO NOT** force the flex-neck into a sharp bend.

SAFETY WARNING: TO REDUCE THE RISK OF FIRE, ELECTRIC SHOCK, OR INJURY TO PERSONS

1. Turn off/unplug and **WAIT UNTIL SHADE (H) IS COOL** before handling.
2. The LED light panel (Q) might get hot after several hours of continuous use, **DO NOT** place your hands directly on LED light panel.
3. Never use with an extension cord unless the plug can be fully inserted into the receptacles in the extension cord.
4. Do not alter the plug.
5. The lamp head included with this unit cannot be replaced by the consumer.
6. **INDOOR USE ONLY.**

NOTE: The important safety instructions appearing in this instruction sheet are not meant to cover all possible conditions and situations that may occur. It must be understood that common sense, caution, and care must be used with any electrical product.

CAUTION! IF THE EXTERNAL FLEXIBLE CABLE OR CORD OF THIS LUMINAIRE IS DAMAGED, IT SHALL BE EXCLUSIVELY REPLACED BY THE MANUFACTURER OR ITS SERVICE AGENT OR A SIMILAR QUALIFIED PERSON IN ORDER TO AVOID A HAZARD.

CAUTION! THE LIGHT SOURCE OF THIS LUMINAIRE IS NOT REPLACEABLE; WHEN THE LIGHT SOURCE REACHES ITS END OF LIFE THE WHOLE LUMINAIRE SHALL BE REPLACED.

FCC PART 15

NOTE: This equipment has been tested and found to comply with the limits for a Class B digital device, pursuant to Part 15 of the FCC rules. These limits are designed to provide reasonable protection against harmful interference in a residential installation. This equipment generates, uses and can radiate radio frequency energy and, if not installed and used in accordance with the instructions, may cause harmful interference to radio communications. However, there is no guarantee that the interference will not occur in a particular installation. If this equipment does cause harmful interference to radio or television reception, which can be determined by turning the equipment off and on, the user is encouraged to try to correct the interference by one or more of the following measures:

- Reorient or relocate the receiving antenna.
- Increase the separation between the equipment and receiver.
- Connect the equipment into an outlet on a circuit different from that of the receiver.
- Consult the dealer or an experienced radio/TV technician for help.

Changes or modifications not expressly approved by the party responsible for compliance could void the user's authority to operate the equipment.

This device complies with Part 15 of the FCC Rules. Operation is subject to the following two conditions:

- (1) this device may not cause harmful interference, and
- (2) this device must accept any interference received, including interference that may cause undesired operation.

CAUTION: Any change or modification to product not expressly recognized by OttLite Technologies voids OttLite's responsibility for proper function of product.

CAN ICES-005 (B)/ NMB-005 (B)

AC/DC ADAPTER

Input: AC 120V-240V, 50/60 Hz, 0.35A
 Output: 19.2V DC 0.65A with a male DC plug

FRANÇAIS Lampadaire flexible à DEL avec technologie d'éclairage de lumière naturelle

FÉLICITATIONS!

Vous avez fait l'achat de la plus innovatrice technologie naturelle et de renom en éclairage avec votre produit OttLite®.

FORMULAIRE D'ENREGISTREMENT DE PRODUIT

Compléter le formulaire d'enregistrement qui est inclus pour votre produit et nous le retourner dès aujourd'hui par le retour du courrier, ou enregistrez-vous en ligne en allant à :www.Ottlite.Com/warranty.

AVERTISSEMENT: Pour éviter les chocs électriques, assurez-vous que la lampe ne soit pas branchée avant d’avoir effectué toutes les étapes de montage.

AVERTISSEMENT : DANGER DE BASCULEMENT NE PAS DÉPLACER L'ABAT-JOUR à l'extérieur de la zone ombrée tel que démontré à la Figure 1. L'abat-jour doit être placé à l'intérieur de la zone ombrée et doit s'aligner à l'avant dans la même direction que la base.

ASSEMBLAGE DE LA LAMPE

- Retirez la lampe et toutes ses pièces de l'emballage et placez-les sur le sol en mettant la base (A) à plat sur une surface plane.
- Pour faciliter l’assemblage, redresser le cou flexible (G) pour que l'abat-jour (H), le cou et le goujon (F) soient bien alignés.
- Sortir la clé anglaise (M), le boulon (L) et la rondelle (K) du sac en plastique fourni dans la boîte contenant la base.
- Insérer la tige du haut (C) dans la tige du bas (B) et visser doucement jusqu'à ce que l'assemblage soit serré.
- Insérer solidement la base (ou le bas) des tiges ainsi assemblées (B-C) dans le trou situé dans la base (A).
- Insérez le boulon (L) dans la rondelle (K), puis dans le trou percé en biais au bas de la base (A), tel qu'illustré sur le diagramme.
- Utiliser la clé fournie (M) pour serrer le boulon (L) solidement en tournant dans le sens horaire jusqu'à ce qu'il soit bien serré.
- Avant d'assembler l'abat-jour et le col flexible (G) à la tige du haut (C), brancher la prise d'entrée de l'adaptateur (D) dans le connecteur (E) situé dans le bas du goujon (F). Voir la Figure 3. Terminer l'assemblage en insérant le goujon (F) dans la tige du haut (C). **IMPORTANT :** Pour fixer solidement le goujon (F) dans la tige du haut (C), s'assurer que « l'encoche » à l'arrière du goujon soit jumelée à la « languette » à l'intérieur de la tige (elle est marquée d'une flèche). La languette à l'intérieur de la tige et la flèche sont faciles à voir sur la Figure 4. L'assemblage de l'abat-jour et du cou flexible (G) devrait être au même niveau que la tige du haut et tourner librement. L'encoche du goujon est facilement visible sur la Figure 3.
- Brancher la prise d'alimentation (N) de l'adaptateur (P) dans le connecteur (O) situé sur la paroi arrière inférieure de la tige (B).

FONCTIONNEMENT

- Brancher l’adaptateur CA (P) dans une prise murale standard de 120 V. **REMARQUE :** Utiliser uniquement avec l'adaptateur CA fourni pour éviter tout dommage ou risque d'incendie.
- Pour allumer (ON) ou éteindre (OFF) la lampe, appuyer sur l'interrupteur (J) situé sur le devant et dans la partie inférieure de l'assemblage abat-jour/cou flexible (G). L'interrupteur (J) est une commande par effleurement qui contrôle la fonction de gradation de l'éclairage.
- Pour allumer l'éclairage à DEL, effleurer l'interrupteur (J) pour obtenir les résultats qui suivent :
 - Pour allumer (ON) la lampe; effleurer l'interrupteur « une fois »
 - Pour éteindre (OFF) la lampe; effleurer l'interrupteur une « deuxième » fois
- Pour effectuer les réglages de gradation des DEL, effleurer l'interrupteur (J) pour allumer (ON) la lampe et pour obtenir les résultats qui suivent :

- Pour activer la fonction de gradation de l'éclairage; appuyer continuellement sur l'interrupteur jusqu'à ce qu'il atteigne le niveau d'éclairage le plus bas ou cesser d'appuyer sur l'interrupteur une fois que vous aurez atteint l'éclairage de faible intensité que vous désirez.

- Une fois le faible niveau d'éclairage atteint, « appuyer continuellement » sur l'interrupteur jusqu'à ce qu'il atteigne le niveau d'éclairage d'origine.

REMARQUE : Si vous aviez utilisé le gradateur avant d'éteindre la lampe, lorsque vous l'allumerez à nouveau, elle utilisera le dernier niveau d'éclairage utilisé à moins qu'elle ait été débranchée de l'adaptateur.

- Pour ajuster la position de l'abat-jour, simplement courber le cou flexible (G) au besoin pour bien orienter l'éclairage. Pour éviter d'endommager la lampe, **NE PAS PLIER** le cou flexible dans un angle trop droit.

AVERTISSEMENT : EN VUE DE RÉDUIRE LES RISQUES D'INCENDIE, DE CHOC ÉLECTRIQUE OU DE BLESSURE CORPORELLE :

- Apague/desenchufe la lampe y **ESPERE HASTA QUE LA PANTALLA (H) ESTÉ FRÍA** antes de manipularla.
- Le panneau à DEL (Q) pourrait devenir chaud après plusieurs heures d’usage continu, **NE PAS** placer vos mains directement sur le panneau à DEL.
- Ne jamais utiliser une rallonge sauf si la prise s'insère entièrement.
- Ne pas modifier cette prise.
- La tête de la lampe incluse avec cet article ne peut pas être remplacée par le consommateur. puede ser reemplazada por el usuario.
- POUR USAGE À L'INTÉRIEUR SEULEMENT.

REMARQUE : Les directives de sécurité importantes citées dans ce feuillet d'instructions ne sont pas exhaustives; elles ne couvrent pas toutes les conditions ou situations possibles. Nous vous prions donc d'utiliser une prudence d’usage et le bon sens comme vous le faites avec tout produit électrique.

ATTENTION! SI LE CÂBLE OU LE CORDON SOUPLE EXTERNE DE CE LAMPADAIRE EST ENDOMMAGÉ, CELUI-CI DOIT ÊTRE REMPLACÉ EXCLUSIVE-MENT PAR LE FABRICANT, SON AGENT DE SERVICE OU TOUTE PERSONNE COMPÉTENTE AFIN D'ÉVITER TOUT DANGER.

ATTENTION! LA SOURCE DE LUMIÈRE DE CETTE LAMPE N'EST PAS REMPLAÇABLE; LORSQUE LA SOURCE DE LUMIÈRE ARRIVE À SA FIN DE VIE UTILE, LA LAMPE AU COMPLET DOIT ÊTRE REMPLACÉE.

SECTION 15 DES RÈGLES DE LA FCC

REMARQUE : Cet équipement a été testé et respecte les limites exigibles pour un dispositif numérique de classe B, conformément à la Section 15 des règles de la Commission fédérale des communications (FCC). Ces limites ont pour but de fournir une protection raisonnable contre le brouillage nuisible en milieu résidentiel. Cet équipement produit, utilise et peut transmettre une radiofréquence par rayonnement et, s'il n'est pas installé et utilisé conformément au mode d'emploi, il peut entraîner un brouillage pouvant nuire aux communications. Cependant, il n'y a aucune garantie qu'il n'y aura pas d'interférence dans une installation donnée. Si cet équipement devait nuire à la réception du signal radio ou télévision, ce que l'on peut constater simplement en mettant l'équipement hors tension et sous tension, nous recommandons à l'utilisateur de corriger la situation grâce à l'une ou plusieurs des mesures suivantes :

- Déplacer l’antenne de réception ou la réorienter.
- Augmenter la distance entre l'équipement et le récepteur.
- Brancher l'équipement dans la prise d'un circuit autre que celui dans lequel le récepteur est branché.
- Consulter le détaillant ou un technicien spécialisé en radio/télévision pour obtenir de l'aide supplémentaire.

Des changements ou modifications qui ne sont pas expressément approuvés par la partie responsable de la conformité pourraient annuler l'autorité de l'utilisateur de faire fonctionner l'équipement.

Cet appareil est conforme aux exigences de la Section 15 des règles de la Commission fédérale des communications (FCC). Son utilisation est assujettie aux deux conditions suivantes :

(1) Cet appareil ne doit pas causer d'interférences nuisibles, et
(2) cet appareil doit accepter toute interférence reçue, y compris les interférences pouvant entraîner son dysfonctionnement.

ATTENTION! Toute modification ou tout changement apporté au produit, lorsque non reconnu expressément par OttLite Technologies, annule la responsabilité d'Ottlite en ce qui a trait au bon fonctionnement du produit.

CAN ICES-005 (B)/ NMB-005 (B)

ADAPTATEUR C.A./C.D.

Entrée : CA 100-240 V 0,35a 50/60 Hz

Sortie : 19,2 V DC, 0,65A avec une prise mâle DC

ESPAÑOL

¡FELICITACIONES!

Usted acaba de adquirir la mejor tecnología de iluminación natural con su nuevo producto OttLite®.

FORMULARIO DE REGISTRO

Por favor, llene el formulario de registro de producto anexo y envíelo por correo hoy mismo, o regístrese en línea visitando: OttLite.Com/warranty.

ADVERTENCIA: Para prevenir un choque eléctrico, cerciórese de que la lámpara no se conecte hasta que se complete el ensamblaje y todos los pasos.

ADVERTENCIA: PUEDE VOLCARSE. NO MUEVA LA PANTALLA fuera del área demarcada en la ilustración 1. La pantalla debe mantenerse dentro del área demarcada y alinearse en la misma dirección hacia adelante que la base.

ENSAMBLAJE DE LÁMPARA

- Saque del empaque todas las partes de la lámpara y colóquelas con la Base (A) acostada sobre una superficie estable.
- Para facilitar el ensamblaje, enderece el cuello de cisne (G) de tal forma que la pantalla (H), el cuello y la espiga (F) estén en línea recta.
- Saque la llave (M), el tornillo (L) y la arandela (K) de la bolsa de plástico incluida en la caja que contiene la base.
- Inserte el poste superior (C) en el poste inferior (B) y enrosque suavemente hasta que esté apretado.
- Inserte firmemente el vástago (o la parte inferior) del poste ensamblado (B-C) en el orificio que está en la base (A).
- Inserte el tornillo (L) a través de la arandela (K), luego colóquelo en el orificio empotrado en la parte inferior de la base (A) como se muestra en el diagrama.
- Use la llave incluida (M) para apretar el tornillo (L) de forma segura, girando en dirección de las agujas del reloj hasta que esté ajustado.
- Antes de ensamblar la pantalla y el conjunto de cuello de cisne (G) en el poste superior (C), conecte la entrada del adaptador (D) en el conector (E) que está en la parte inferior de la espiga (F). Ver la figura 3. Termine el ensamblaje insertando la espiga (F) en el poste superior (C). **IMPORTANTE:** Para asegurar la espiga (F) en el poste superior (C) cerciórese de que la abertura ubicada en la parte de atrás de la espiga esté alineada con la pestaña del poste inferior que también está marcada con una flecha. La pestaña del poste interior y la flecha se muestran en la Figura 4. El conjunto de pantalla y cuello de cisne (G) debe estar alineado con el poste superior y debe girar libremente. La abertura de la espiga se puede observar fácilmente en la Figura 3.
- Conecte la toma de entrada (N) del adaptador (P) en la conexión (O) ubicada en la parte inferior trasera del poste (B).

OPERACIÓN

- Enchufe el adaptador AC (P) en una toma doméstica estándar de 120V AC. **NOTA:** Para evitar el riesgo de incendios, use solamente con el adaptador AC suministrado.
- Encienda o apague (ON/OFF) la lámpara usando el interruptor (J) ubicado en el lado inferior delantero del conjunto de cuello de cisne (G). El interruptor (J) es un interruptor táctil que controla la función de ajuste de intensidad de la lámpara.
- Para accionar la iluminación LED toque ligeramente el interruptor (J) para realizar lo siguiente:
 - para encender la lámpara (ON) toque el interruptor una vez
 - para apagar la lámpara (OFF) toque el interruptor una segunda vez.
- Para accionar el ajuste de intensidad de LED, toque ligeramente el interruptor (J) para encender la lámpara (ON) y realizar lo siguiente:
 - para accionar la función de ajuste de intensidad mantenga presionado el interruptor hasta que la luz alcance su nivel más bajo o deje de presionar el interruptor cuando alcance el nivel de iluminación más bajo deseado.
 - después de alcanzar el nivel de iluminación más bajo deseado, presione continuamente el interruptor otra vez hasta alcanzar de nuevo el nivel original.

NOTA: Si se usó la función de ajuste de intensidad antes de apagar (OFF) la lámpara, ésta regresará al último ajuste de iluminación empleado a menos que se desconecte del adaptador.

- Para posicionar la pantalla simplemente doble el cuello de cisne (G) lo necesario para apuntar la luz. Para evitar daños a la lámpara, **NO** fuerce el cuello flexible en un doblez pronunciado.

Lámpara LED flexible de piso Natural Daylight

ADVERTENCIA: PARA DISMINUIR EL PELIGRO DE INCENDIOS, ELECTROCUCIÓN, O LESIONES

- Apague/desenchufe la lámpara y **ESPERE HASTA QUE LA PANTALLA (H) ESTÉ FRÍA** antes de manipularla.
- El panel LED (Q) puede estar caliente después de varias horas de uso continuo. **NO** coloque sus manos directamente sobre el panel de luces LED.
- No utilice jamás una extensión a menos que el enchufe pueda introducirse completamente en las ranuras de la extensión.
- No altere o modifique el enchufe.
- La cabeza de la lámpara que se incluye con esta unidad no puede ser reemplazada por el usuario.
- SÓLO PARA USO EN INTERIORES.

AVISO: Las importantes medidas de seguridad que figuran en esta hoja de instrucciones no tienen como objetivo cubrir todas las circunstancias posibles y todas las situaciones que puedan suceder. Debe entenderse que el sentido común, la prudencia, y el cuidado deben imperar al utilizar cualquier producto eléctrico.

¡PRECAUCIÓN! SI EL CABLE O CORDÓN FLEXIBLE EXTERNO DE ESTA LUMINARIA ESTÁ DAÑADO, DEBE SER EXCLUSIVAMENTE REEMPLAZADO POR EL FABRICANTE O SU AGENTE DE SERVICIO O UNA PERSONA CALIFICADA SIMILAR A FIN DE EVITAR UN RIESGO.

¡PRECAUCIÓN! LA FUENTE DE ILUMINACIÓN DE ESTA LÁMPARA NO SE PUEDE REEMPLAZAR; CUANDO LA FUENTE DE ILUMINACIÓN LLEGUE AL FIN DE SU VIDA ÚTIL, SE DEBE REEMPLAZAR LA LÁMPARA COMPLETA.

PARTE 15 DE LAS REGLAS DE LA FCC

NOTA: Este equipo se evaluó y cumple con las limitaciones establecidas para un aparato digital de Clase B, según la Parte 15 de las reglas de la FCC. Estos límites tienen como objetivo el proveer protecciones razonables contra interferencias dañinas en instalaciones residenciales. Este equipo genera, utiliza y puede emitir frecuencias con energía radial y, si no se instala y utiliza de acuerdo con las instrucciones, puede causar interferencias perjudiciales con comunicaciones radiales. Sin embargo, no hay garantía de que no sucederá en cualquier instalación en particular. Si este equipo causa interferencias dañinas con la recepción de un radio o televisor, lo cual puede determinarse encendiendo o apagando los equipos, se le insta al usuario corregir dicha interferencia por medio de una o varias de las siguientes medidas:

- Mover o cambiar la orientación de la antena receptora.
- Aumentar la distancia entre el equipo y el receptor.
- Enchufar el equipo en un circuito distinto al del receptor.
- Consultar con el vendedor o con un técnico de radio y TV experimentado.

Los cambios o modificaciones no aprobados expresamente por la parte responsable del cumplimiento podrían invalidar la autorización del usuario para utilizar el equipo.

Este dispositivo cumple con la Parte 15 de las normas de la FCC. Su operación está sujeta a las dos condiciones siguientes:

(1) este dispositivo no puede causar interferencia perjudicial, y
(2) este dispositivo debe aceptar cualquier interferencia recibida, incluso aquella interferencia que pueda ocasionar un funcionamiento no deseado.

¡PRECAUCIÓN! Cualquier cambio o modificación al producto que no haya sido reconocido expresamente por OttLite Technologies anula la responsabilidad de OttLite con respecto al buen funcionamiento del producto.

CAN ICES-005 (B)/ NMB-005 (B)

ADAPTADOR AC/DC

Entrada: AC 100-240V, 50/60 Hz, 0.35A

Salida: 19.2V DC, 0.65A con enchufe DC macho