



FIGURE 1 / ILUSTRACIÓN 1

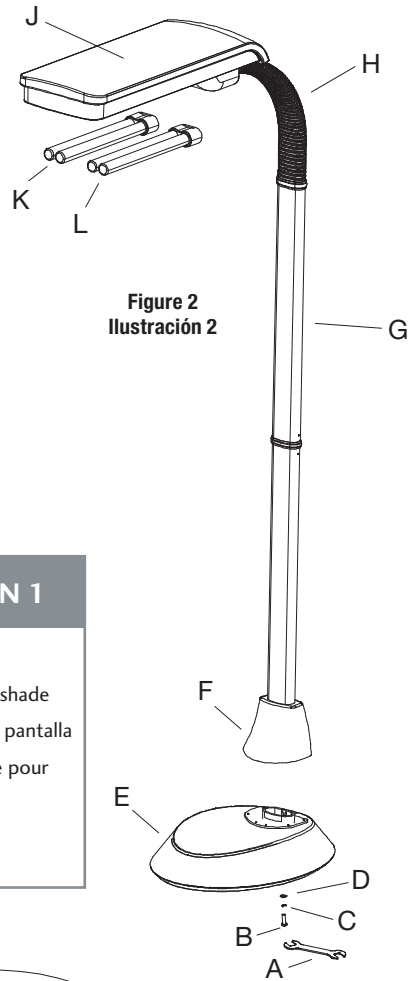

Figure 2
Ilustración 2

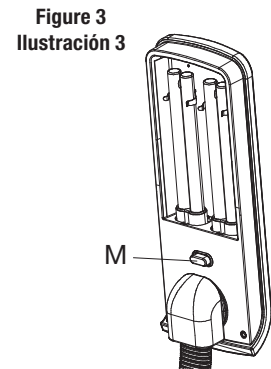

Figure 3
Ilustración 3

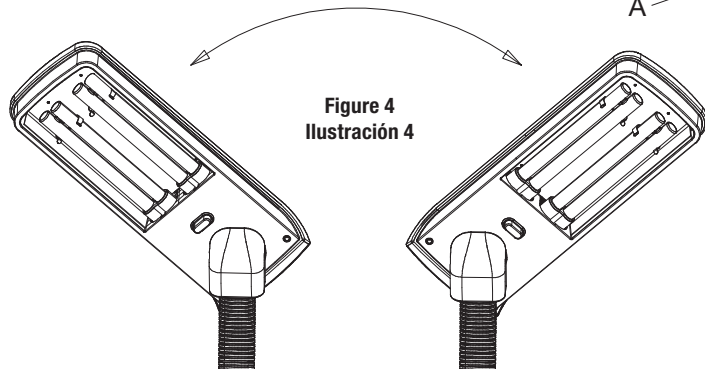

Figure 4
Ilustración 4

CONGRATULATIONS! You've purchased the finest in natural lighting technology with your new OttLite® product.

PRODUCT REGISTRATION FORM

Please complete the enclosed Product Registration Form and return it today by mail, or register online by going to: OttLite.com/warranty.

WARNING: To prevent electric shock, make sure the lamp is not plugged in until all assembly steps are complete.

CAUTION: TIP HAZARD

DO NOT MOVE SHADE OR ACCESSORIES outside of the shaded area as shown in Figure 1. Shade and accessories must be kept within the shaded area and must align in the same forward-facing direction as the base.

LAMP ASSEMBLY

1. Remove lamp from packing placing the base (E) on a flat steady surface (the floor).
2. To ease assembly, straighten flex neck (H) so that shade (J), neck, and pole (G) are in a straight line.
3. Firmly insert foot (F) of pole (G) into hole in base (E) then lay the lamp on its side with the bottom of the base exposed.
4. Remove hardware (A, B, C, D) from the plastic bag included with the base.
5. Place the flat washer (C), then the lock washer (D) over bolt (B), insert the bolt into the bottom of the base to engage the pole.
6. Using the enclosed wrench (A), tighten the bolt (B) securely by turning in a clockwise direction.
7. Set the lamp upright and follow **TUBE INSERTION/ REPLACEMENT** directions to insert the tubes.
8. Plug the power cord into a standard 120v outlet.
9. To turn the lamp **ON** or **OFF**, depress the pushbutton switch (M) located at the bottom side of shade (J); see **Figure 3**. **Note:** This lamp offers the unique feature of converting the lamp from 36 to 18 watts. To employ function simply depress the pushbutton switch until reaching desired wattage. The "OFF" function will always be last.
10. Position shade (J) as desired by flexing the neck (H). To avoid lamp breakage **DO NOT FORCE** the neck to bend.
11. Shade (J) features a swivel function as shown in **Figure 4**. **Note:** Best use of swivel feature is when floor lamp is used in standard position shown in **Figure 2**.

TUBE INSERTION/REPLACEMENT

Note: This lamp uses two 18w PL tubes to provide full lamp brightness of 36 watts.

1. Make sure that the lamp is not plugged into an electrical socket.
2. If the lamp has been in use, allow it to cool approximately 5 minutes before proceeding.
3. Set the lamp upright on the floor.
4. To install tubes (K, L) in the shade (J) sockets, grasp the tube securely with your hand. Lay the tube flat then push the tube into the shade clip. Align the tube base and pins with the socket and receptacles then and push the tube straight into the socket until it "snaps" into place. Install one tube at a time. **Do NOT** apply pressure on the glass end of the tube.
5. To remove a tube already installed in the lamp, grasp the tube firmly in your hand, angle it slightly out of the shade clip and then, using a slight side-to-side rocking motion, pull it straight out of the socket. **Do NOT** twist or turn the tube.

Please note that in operation, OttLite tubes are not dimmable.

This lighting system is designed for use with 2 OttLite type B tubes (style number PL18-B). Use of other products voids the warranty and may result in damage to the lighting system.

CAUTION! If the external flexible cable or cord of this luminaire is damaged, it shall be exclusively replaced by the manufacturer or its service agent or a similar qualified person in order to avoid a hazard. Indoor use only.

CAUTION! To prevent electric shock, match wide blade of plug to wide slot, fully insert.

CAUTION! IMPORTANT SAFETY INSTRUCTIONS: This portable lamp has a polarized plug (one blade is wider than the other) as a feature to reduce the risk of electric shock. This plug will fit in a polarized outlet only one way. If the plug does not fit fully in the outlet, reverse the plug. If it still does not fit, contact a qualified electrician. Never use with an extension cord unless plug can be fully inserted. Do not alter the plug.

This product complies with Part 18 of FCC Rules, but may cause interference to radios, televisions, wireless telephones, and remote controls. Avoid placing this product near these devices. If interference occurs, move the product away from the device or plug either into a different outlet. Do not install this product near maritime safety equipment or other critical navigation or communication equipment operating between 0.45-30 MHz.

FRANÇAIS

FÉLICITATIONS! Vous avez fait l’achat de la plus innovatrice technologie naturelle et de renom en éclairage avec votre produit OttLite.®

FORMULAIRE D’ENREGISTREMENT DE PRODUIT

Compléter le formulaire d’enregistrement qui est inclus pour votre produit et nous le retourner dès aujourd’hui par le retour du courrier, ou enregistrez-vous en ligne en allant à : OttLite.com/warranty.

AVERTISSEMENT: Pour éviter les décharges électriques, assurez-vous que la lampe ne soit pas branchée avant d’avoir effectué toutes les étapes de montage.

AVERTISSEMENT : DANGER DE BASCULEMENT DÉPLACER L’ABAT-JOUR à l’extérieur de la zone ombrée tel que démontré à la Figure 1. L’abat-jour doit être placé à l’intérieur de la zone ombrée et doit s’aligner à l’avant dans la même direction que la base.

ASSEMBLAGE DE LA LAMPE

- Retirer la lampe de son emballage et placez la base **(E)** sur une surface plane et stable (le plancher).
- Pour faciliter l’assemblage, redresser le cou flexible **(H)** pour que l’abat-jour **(J)**, le cou et la tige **(G)** soient bien alignés.
- Insérer solidement le pied **(F)** de la tige **(G)** dans le trou de la base **(E)**, puis placer la lampe sur le côté pour exposer le dessous de la base.
- Retirer la quincaillerie **(A, B, C et D)** du sac de plastique inclus avec la base.
- Placer la rondelle plate **(C)**, puis la rondelle de blocage **(D)** par-dessus le boulon **(B)**. Insérer le boulon dans le bas de la base pour enclencher la tige.
- À l’aide de la clé **(A)** incluse, resserrez fermement le boulon **(B)** dans le sens des aiguilles d’une montre.
- Placer la lampe à la verticale et suivez les instructions **INSERTION/REMPACEMENT DE L’AMPOULE** pour insérer l’ampoule.
- Branchez le cordon d’alimentation dans une prise murale standard de 120 V.
- Pour allumer ou éteindre la lampe, appuyez sur le bouton-poussoir de l’interrupteur **(M)** localisé au bas de l’abat-jour **(J)**; voir la **Figure 3. Remarque :** Cette lampe est dotée d’une caractéristique unique : son éclairage peut passer de 36 watts à 18 watts. Pour ce faire, il suffit d’appuyer sur le bouton-poussoir jusqu’à ce que vous obteniez la puissance désirée. La position “OFF” sera toujours la dernière.
- Placer l’abat-jour **(J)** dans la position voulue en courbant le cou **(H)**. Pour éviter d’endommager la lampe, **NE PAS FORCER** le cou en le pliant.
- L’abat-jour **(J)** est doté d’une fonction pivotante comme le montre la **Figure 4. Remarque :** La meilleure façon de profiter de l’abat-jour pivotant est de le faire lorsque le lampadaire est utilisé dans une position normale comme le montre la **Figure 2**.

INSERTION/REMPACEMENT DU TUBE

Remarque : Cette lampe utilise deux ampoules de PL 18 W pour procurer 36 W d’éclairage à pleine puissance.

Lampadaire de 36 W avec abat-jour Pivotant

- Assurez-vous que la lampe n’est pas branchée dans une prise de courant électrique.
- Si la lampe a été utilisée, laissez refroidir pendant environ 5 minutes avant de continuer.
- Placez la lampe en position verticale sur le sol.
- Pour installer les ampoules **(K, L)** dans les douilles de l’abat-jour **(J)**, tenir l’ampoule solidement d’une main. Placer l’ampoule à plat, puis pousser l’ampoule dans le clip de l’abat-jour. Installer l’ampoule en la plaçant dans la douille et en alignant les broches avec les trous de la douille. Pousser ensuite fermement l’ampoule dans la douille jusqu’à ce qu’elle « s’enclenche » en position. N’installer qu’une ampoule à la fois. **NE PAS** appliquer de pression sur l’extrémité en verre de l’ampoule.
- Pour retirer une ampoule déjà installée dans la lampe, l’attraper fermement d’une main et l’incliner légèrement hors du clip de l’abat-jour. Ensuite, tout droit l’ampoule de la douille en exerçant une légère traction accompagnée d’un mouvement latéral. **NE PAS faire pivoter ou tourner l’ampoule.**

Veillez noter qu’une fois en marche, l’intensité des tubes OttLite® ne peut pas être réglée.

Ce système d’éclairage est conçu uniquement pour être utilisé avec les 2 ampoules OttLite type ⓑ (numéro de style PL18-B). L’utilisation d’autres produits annule la garantie et pourrait endommager le système d’éclairage.

ATTENTION!

Si le câble ou le cordon souple externe de ce lampadaire est endommagé, celui-ci doit être remplacé exclusive-ment par le fabricant, son agent de service ou toute personne compétente afin d’éviter tout danger. Pour usage à l’intérieur seulement.

ATTENTION!

Pour éviter les chocs électrique, insérez le bout large de la fiche dans la grande fente et poussez jusqu’au bout.

AVERTISSEMENT! IMPORTANTES DIRECTIVES DE SÉCURITÉ:

Cette lampe portative est munie d’une fiche polarisée (une lame plus large que l’autre). Ce dispositif de sécurité diminue le risque de chocs électriques puisque la fiche ne s’insère dans la prise que d’un seul côté. Si elle n’entre pas dans la prise, inversez-la. Si elle n’entre toujours pas, contactez un électricien qualifié. N’utilisez jamais avec une rallonge sauf si la fiche s’insère entièrement. Ne modifiez pas ce dispositif de sécurité.

Ce produit est conforme à la partie 18 des règles de la Commission fédérale des communications (FCC) des États-Unis, mais il pourrait causer de l’interférence aux radios, aux télévisions, aux téléphones sans fil et aux télécommandes. Éviter de placer le produit à proximité de ces appareils. Si des interférences se produisent, éloigner le produit de l’appareil ou le brancher dans une autre prise de courant. Ne pas installer le produit à proximité de matériel de sécurité maritime ou de tout autre matériel essentiel à la navigation ou à la communication fonctionnant entre 0,45 et 30 MHz.

ESPAÑOL

¡FELICITACIONES! Usted acaba de adquirir la mejor tecnología de iluminación natural con su nuevo producto OttLite.®

FORMULARIO DE REGISTRO

Por favor, llene el Formulario de Registro de Producto anexo y envíelo por correo hoy mismo, o regístrese en línea visitando: OttLite.com/warranty.

ADVERTENCIA: Para prevenir un choque eléctrico, cerciórese de que la lámpara no se conecte hasta que se complete el ensamblaje y todos los pasos.

ADVERTENCIA: PUEDE VOLCARSE PANTALLA fuera del área demarcada en la ilustración 1. La pantalla debe mantenerse dentro del área demarcada y alinearse en la misma dirección hacia adelante que la base.

ENSAMBLAJE DE LÁMPARA

- Remueva la lámpara de su embalaje y coloque la base **(E)** sobre una superficie plana y estable (el piso).
- Para facilitar su ensamblaje, enderece el cuello flexible **(H)** de modo que la pantalla **(J)**, el cuello, y el poste **(G)** estén en una línea recta.
- Inserte firmemente el pie **(F)** del poste **(G)** en el agujero en la base **(E)**, y luego acueste la lámpara de lado de manera que pueda verse el lado inferior de la base.
- Retire los artículos **(A, B, C, D)** de la bolsa plástica que se encuentra dentro de la base.
- Coloque la arandela **(C)**, y luego la arandela de seguridad **(D)** sobre el perno **(B)**. Inserte el perno dentro de la parte inferior de la base para sujetar el poste.
- Usando la llave de tuerca **(A)**, apriete el perno **(B)** y asegúrelo girando en la dirección de las manecillas del reloj.
- Coloque la lámpara en posición vertical y siga los pasos para la **INSERCIÓN/REEMPLAZO DEL TUBO**.
- Enchufe la lámpara en un tomacorriente estándar de 120 voltios.
- Para ENCENDER o APAGAR la lámpara, apriete el botón interruptor **(M)** ubicado en la parte inferior de la pantalla **(J)**; vea **La Ilustración 3. Nota:** esta lámpara ofrece la característica única de oscilar estre 36 y 18 vatios. Para activar dicha función sólo tiene que oprimir el botón hasta obtener el vataje (potencia) deseado. La función de APAGADO siempre será la última.
- Coloque la pantalla **(J)** en la posición deseada doblando el cuello **(H)**. Para evitar cualquier ruptura, **NO FUERCE** el cuello.
- La pantalla **(J)** oscila en ambas direcciones, como se muestra en **la ilustración 4. Nota:** la mejor manera de oscilar la pantalla es cuando la lámpara se utiliza en la posición regular, como se muestra en **La Ilustración 2**.

INSTALACIÓN/REEMPLAZO DE TUBO

Nota: esta lámpara utiliza dos tubos 18W PL para ofrecer un brillo máximo de 36 vatios.

- Cerciórese de que la lámpara no esté enchufada en un tomacorriente.

Lámpara de Piso de 36w con Pantalla Pivotante

- Si la lámpara estuvo recientemente encendida, déjela enfriarse durante aproximadamente 5 minutos antes de continuar.
- Pare la lámpara sobre el piso.
- Para instalar los tubos **(K, L)** en los portalámparas de la pantalla **(J)**, sujete el tubo firmemente con la mano. Coloque el tubo en posición horizontal y empújelo dentro del clip en la pantalla. Alinee la base del tubo y las clavijas con el portalámpara y empuje el tubo directamente dentro del portalámpara hasta que “encaje” en su lugar. Instale un tubo a la vez. **NO** aplique presión sobre el extremo de vidrio del tubo.
- Para retirar el bombillo ya instalado en la lámpara, sujételo firmemente en su mano y hálelo en un leve ángulo fuera del portalámpara de la pantalla; con un leve movimiento de oscilación hálelo del portalámpara. **NO tuerza el bombillo.**

Por favor tenga en cuenta que durante la operación, los tubos OttLite® no son graduables.

Este sistema de iluminación está diseñado para ser utilizado únicamente con tubos OttLite tipo ⓑ (estilo número PL18-B). El uso de otros productos anula la garantía y pudiera resultar en daños al sistema de iluminación.

¡PRECAUCIÓN!

Si el cable o cordón flexible externo de esta luminaria está dañado, debe ser exclusivamente reemplazado por el fabricante o su agente de servicio o una persona calificada similar a fin de evitar un riesgo. Sólo para uso en interiores.

¡PRECAUCIÓN!

Para prevenir una descarga eléctrica, haga coincidir la pata ancha del enchufe con la ranura ancha, inserte totalmente.

¡PRECAUCIÓN! INSTRUCCIONES DE SEGURIDAD IMPORTANTES:

Esta lámpara portátil tiene un enchufe polarizado (una de sus patas es más ancha que la otra) como característica para reducir el riesgo de una descarga eléctrica. Este enchufe encajará en cualquier tomacorriente polarizado solo de una manera. Si el enchufe no calza completamente en el tomacorriente déle la vuelta. Si aún no encaja, póngase en contacto con un electricista calificado. Nunca utilice una extensión a no ser que el enchufe pueda ser totalmente insertado. No altere el enchufe.

Este producto cumple con la Parte 18 del Reglamento de la FCC, pero puede causar interferencias en radios, televisores, teléfonos inalámbricos y controles remotos. Evite colocar este producto cerca de estos dispositivos. En caso de interferencia, mueva el producto lejos del dispositivo o enchúfelo en otro tomacorriente. No instale este producto cerca de equipos de seguridad marítima o equipos críticos para la navegación o la operación de comunicaciones entre 0,45 y 30 MHz.